



Firma IPOLFLAM jest niezależnym producentem szkła ogniochronnego: od technologii poprzez badania – aż po produkcję. Szkło ogniochronne IPOLFLAM wytwarzane jest w nowoczesnej technologii hydrożelowej. Pozwala ona na uzyskanie szkła o wyjątkowych zaletach.

Na rynku europejskim marka IPOLFLAM jest dziś niekwestionowanym synonimem jakości produktu.

Dostępna kolorystyka szkła



paleta
RAL



paleta
NCS

Warianty szkła



szkło
gięte



dospolenia
funkcyjne

- duże rozmiary szklanych paneli
- tafle o niestandardowych kształtach geometrycznych
- szkło ogniochronne gięte w każdej klasie EI
- wysoka izolacyjność akustyczna R_w
- wysoki współczynnik przepuszczalności światła L_t
- odporność na promieniowanie UV – brak potrzeby stosowania folii PVB
- najwyższa klasa bezpieczeństwa 1/B/1 (wg PN-EN 12600)
- wytrzymałość na temperatury w zakresie $-40^{\circ}\text{C} / +50^{\circ}\text{C}$
- symetryczna budowa szkła
- szkło przyjazne w montażu (zatępione krawędzie, brak konieczności pozycjonowania)
- odporność na kontakt z wodą (brak konieczności zabezpieczania krawędzi)
- wysoka odporność mechaniczna – szkło hartowane
- mniejszy ciężar od szkła ogniochronnego wielowarstwowego
- możliwość zespolenia z większością dostępnych na rynku szkieł powłokowych o bardzo dobrych właściwościach termicznych (kontrola słoneczna, przepuszczalność światła, izolacja termiczna = poprawa równowagi energetycznej budynku)

Szko ogniochronne POLFLAM badane testowane jest w certyfikowanych instytutach badawczych w wielu krajach Europy.



Zaplecze technologiczne fabryki POLFLAM (piec do wykonywania prób odporności ogniowej) pozwala na testowanie nowych rozwiązań zgodnie ze standardami europejskimi.



Szko POLFLAM w konstrukcjach drewnianych

Szko IPOLFLAM osadzone jest w tradycyjnych systemach stolarki drewnianej. Może być stosowane zarówno na zewnątrz budynku, jak i we wnętrzach. W drewnie montowane są tafle szkła IPOLFLAM o różnych kształtach geometrycznych (łuków, trójkątów etc.).

POLFLAM glass	EI 15	EW 30	EI 30	EI 60		EI 90	EI 120*	EI 180*
grubość [mm]	16	16	20	25	28	32	35	55
waga [kg/m ²]	33	33	38	45	49	52	57	83
przepuszczalność światła [Lt%]	86,0	86,0	87,6	87,1	86,0	85,8	85,5	85,3
redukcja dźwięku Rw [dB]	41	41	42	44	45	44	45	45
klasa bezpieczeństwa	1/B/1 (zgodnie z PN-EN 12600)							
zakres temperatur użytkowania	-40°C / +50°C							
szko gięte	tak							

* Możliwość wykonania testów odporności ogniowej.

Broszura zawiera przegląd przykładowych możliwości zastosowania szkła ogniochronnego POLFLAM w konstrukcjach drewnianych.

Aby uzyskać dokładne informacje dotyczące technologii montażu i zapoznać się ze szczegółami dokumentów klasyfikacyjnych – prosimy o kontakt ze specjalistami firmy POLFLAM.

LISTA PRODUKTÓW

Szko POLFLAM w konstrukcjach drewnianych

Produkt	klasa odporności ogniowej	grubość szkła	maksymalne wymiary szkła - układ pionowy [mm] (maks. powierzchnia szkła)	maksymalne wymiary szkła - układ poziomy [mm] (maks. powierzchnia szkła)	zastosowanie	strona
POLFLAM EI 15	EI 15	16 mm	1500 x 3000 ($A_{max} = 4,5 \text{ m}^2$)	2310 x 1500 ($A_{max} = 3,47 \text{ m}^2$)	przeszklenie wewn.	5
POLFLAM EW 30	EW 30	16 mm	1500 x 3000 ($A_{max} = 4,5 \text{ m}^2$)	2540x1500 ($A_{max} = 3,81 \text{ m}^2$)	przeszklenie wewn.	6
POLFLAM EI 30	EI 30	20 mm	1800 x 4200 ($A_{max} = 6,35 \text{ m}^2$)	3600 x 1800 ($A_{max} = 5,45 \text{ m}^2$)	przeszklenie wewn.	7
POLFLAM EI 30 DGU	EI 30	20 mm	1800 x 4200 ($A_{max} = 6,35 \text{ m}^2$)	3600 x 1800 ($A_{max} = 5,45 \text{ m}^2$)	przeszklenie wewn.	8
POLFLAM EI 30 TGU	EI 30	20 mm	1800 x 4200 ($A_{max} = 6,35 \text{ m}^2$)	3600 x 1800 ($A_{max} = 5,45 \text{ m}^2$)	przeszklenie wewn.	9
POLFLAM EI 30	EI 30	20 mm	1500 x 3000 ($A_{max} = 4,5 \text{ m}^2$)	1500 x 3000 ($A_{max} = 4,5 \text{ m}^2$)	przeszklenie wewn.	10
POLFLAM EI 30	EI 30	20 mm	658 x 1638	658 x 1638	drzwi	11
POLFLAM EI 45	EI 45	25 mm	907 x 1980	907 x 1980	drzwi	12
POLFLAM EI 60	EI 60	28 mm	1500 x 3000 ($A_{max} = 4,5 \text{ m}^2$)	1500 x 3000 ($A_{max} = 4,5 \text{ m}^2$)	przeszklenie wewn.	13
POLFLAM EI 60 DGU	EI 60	25 mm	1526 x 1828	1526 x 1828	przeszklenie wewn.	14
POLFLAM EI 60	EI 60	25 mm	1090 x 2290	1090 x 2290	przeszklenie wewn.	15
POLFLAM EI 60	EI 60	28 mm	1800 x 4200 ($A_{max} = 6,35 \text{ m}^2$)	3600 x 1800 ($A_{max} = 5,45 \text{ m}^2$)	przeszklenie wewn.	16
POLFLAM EI 60 DGU	EI 60	28 mm	1800 x 4200 ($A_{max} = 6,35 \text{ m}^2$)	3600 x 1800 ($A_{max} = 5,45 \text{ m}^2$)	przeszklenie wewn.	17
POLFLAM EI 60 TGU	EI 60	28 mm	1800 x 4200 ($A_{max} = 6,35 \text{ m}^2$)	3600 x 1800 ($A_{max} = 5,45 \text{ m}^2$)	przeszklenie wewn.	18
POLFLAM EI 90	EI 90	32 mm	270 x 1625	-	przeszklenie wewn.	19
POLFLAM EI 90	EI 90	34 mm	2150 x 3300	-	przeszklenie wewn.	20
POLFLAM BR EI 30	EI 30	30 mm	2400 x 4200 ($A_{max} = 8,47 \text{ m}^2$)	2400 x 4200 ($A_{max} = 8,47 \text{ m}^2$)	przeszklenie wewn.	21
POLFLAM BR EI 30	EI 30	30 mm	2200 x 4200	2200 x 4200	przeszklenie wewn.	22-25
POLFLAM BR EI 60	EI 60	35 mm	2200 x 3850 ($A_{max} = 7,70 \text{ m}^2$)	2200 x 3850 ($A_{max} = 7,70 \text{ m}^2$)	przeszklenie wewn.	26-28

POLFLAM EI 15

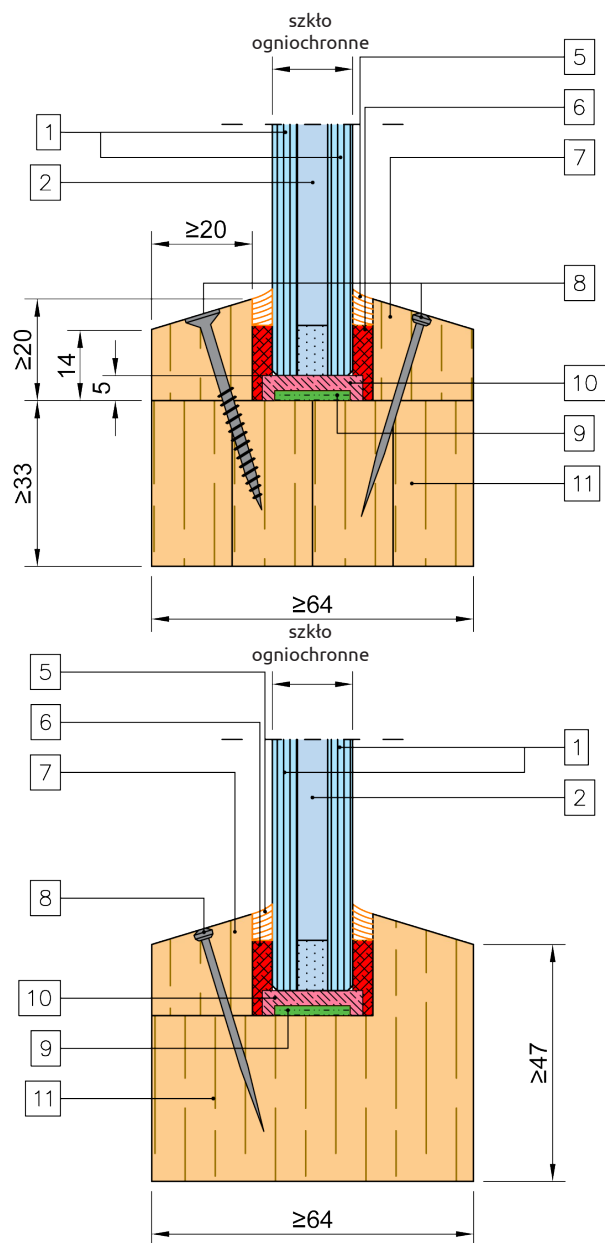

Mocowanie szkła POLFLAM w konstrukcjach drewnianych

POLFLAM EI 15 (16 mm)	
przeszklenia wewnętrzne	
maksymalne wymiary	1500 mm x 3000 mm ($A_{\max} = 4,5 \text{ m}^2$) – układ pionowy
	2310 mm x 1500 mm ($A_{\max} = 3,47 \text{ m}^2$) – układ poziomy
dokument odniesienia: LBO-058-N/20	

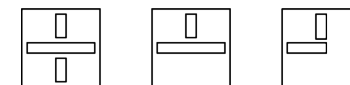

1	szyba hartowana $\geq 5 \text{ mm}$ grubości szyba hartowana ornamentowa $\geq 6 \text{ mm}$ grubości (szyby mogą być barwione w masie, emaliowane lub trawione chemicznie)
2	warstwa hydrożelu $\geq 6 \text{ mm}$ grubości
5	silikon Dowsil 791
6	taśma ceramiczna KERAFIX 2000 15 x 4 mm
7	listwa szklenia $\geq 20 \text{ mm} \times 20/14 \text{ mm}$, drewno o gęstości 560 kg/m^3
8	gwóźdź $\varnothing 1,6 \times 40 \text{ mm}$ lub wkręt $\varnothing 3,5 \times 40 \text{ mm}$ (50 mm od narożnika i co 200 mm)
9	taśma pęczniająca KERAFIX FXL200 20 x 2 mm
10	podkładka drewniana 5 mm
11	profil z laminowanego lub litego drewna o śr. gęstości 560 kg/m^3

dopuszczone systemy zabudowy	
ściana betonowa	

POLFLAM EW 30

Mocowanie szkła POLFLAM w konstrukcjach drewnianych

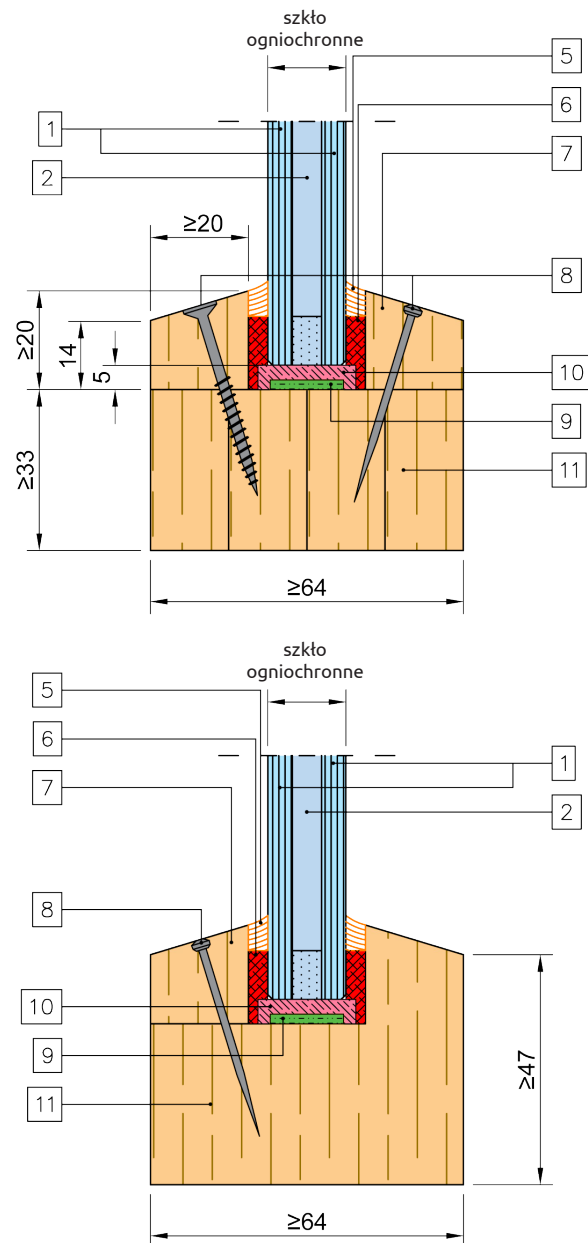

POLFLAM EW 30 (16 mm)

przeszklenia wewnętrzne

maksymalne wymiary	1500 mm x 3000 mm ($A_{\max} = 4,5 \text{ m}^2$) – układ pionowy
	2540 mm x 1500 mm ($A_{\max} = 3,81 \text{ m}^2$) – układ poziomy

dokument odniesienia: LBO-058-N/20

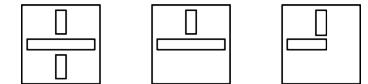

1	szyba hartowana ≥ 5 mm grubości szyba hartowana ornamentowa ≥ 6 mm grubości (szyby mogą być barwione w masie, emaliowane lub trawione chemicznie)
2	warstwa hydrożelu ≥ 6 mm grubości
5	silikon Dowsil 791
6	taśma ceramiczna KERAFIX 2000 15 x 4 mm
7	listwa szklenia ≥ 20 mm x 20/14 mm, drewno o gęstości 560 kg/m ³
8	gwóźdź $\varnothing 1,6$ x 40 mm lub wkręt $\varnothing 3,5$ x 40 mm (50 mm od narożnika i co 200 mm)
9	taśma pęczniająca KERAFIX FXL200 20 x 2 mm
10	podkładka drewniana 5 mm
11	profil z laminowanego lub litego drewna o śr. gęstości 560 kg/m ³

dopuszczone systemy zabudowy

ściana betonowa

POLFLAM EI 30

Mocowanie szkła POLFLAM w konstrukcjach drewnianych

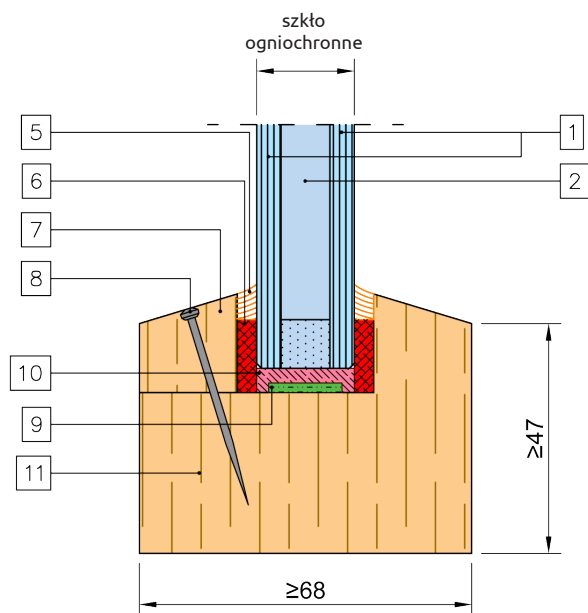
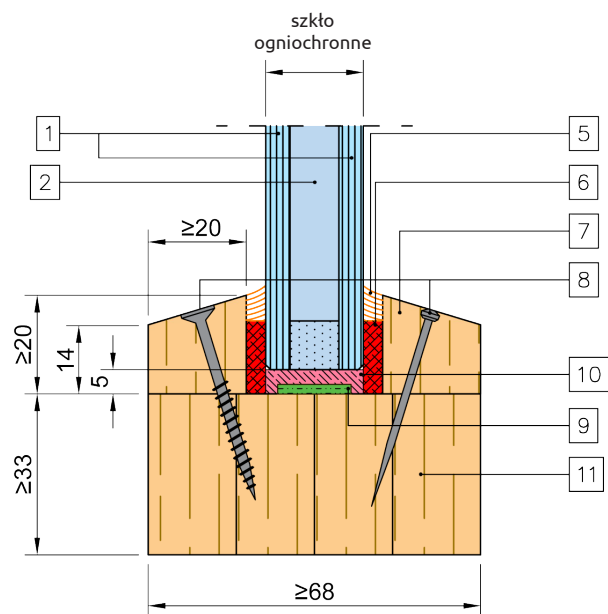

POLFLAM EI 30 (20 mm)

przeszklenia wewnętrzne

**maksymalne
wymiary**

1800 mm x 4200 mm ($A_{\max} = 6,35 \text{ m}^2$) – układ pionowy

3600 mm x 1800 mm ($A_{\max} = 5,45 \text{ m}^2$) – układ poziomy

dokument odniesienia: w przygotowaniu

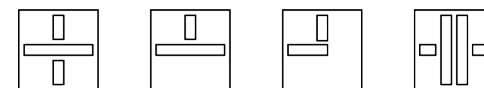

1	szyba hartowana ≥ 5 mm grubości szyba hartowana ornamentowa ≥ 6 mm grubości (szyby mogą być barwione w masie, emaliowane lub trawione chemicznie)
2	warstwa hydrożelu ≥ 10 mm grubości
5	silikon Dowsil 791
6	taśma ceramiczna KERAFIX 2000 15 x 4 mm
7	listwa szklenia ≥ 20 mm x 20/14 mm, drewno o gęstości 560 kg/m ³
8	gwóźdź $\varnothing 1,6$ x 40 mm lub wkręt $\varnothing 3,5$ x 40 mm (50 mm od narożnika i co 200 mm)
9	taśma pęczniająca KERAFIX FXL200 20 x 2 mm
10	podkładka drewniana 5 mm
11	profil z laminowanego lub litego drewna o śr. gęstości 560 kg/m ³

dopuszczone systemy zabudowy

ściana betonowa, ściana gipsowo-kartonowa

POLFLAM EI 30 DGU

Mocowanie szkła POLFLAM w konstrukcjach drewnianych

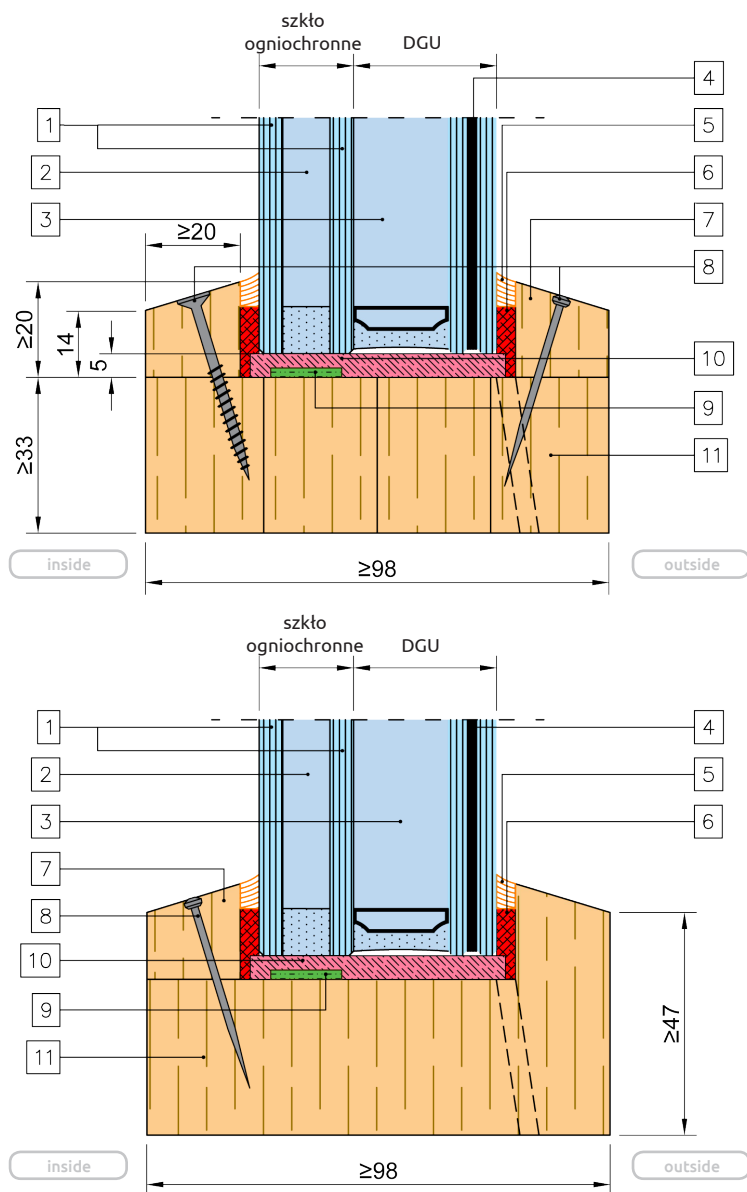

POLFLAM EI 30 (20 mm) DGU

przeszklenia wewnętrzne

maksymalne wymiary	1800 mm x 4200 mm ($A_{\max} = 6,35 \text{ m}^2$) – układ pionowy
	3600 mm x 1800 mm ($A_{\max} = 5,45 \text{ m}^2$) – układ poziomy

dokument odniesienia: w przygotowaniu



1	szyba hartowana ≥ 5 mm grubości szyba hartowana ornamentowa ≥ 6 mm grubości (szyby mogą być barwione w masie, emaliowane lub trawione chemicznie)
2	warstwa hydrożelu ≥ 10 mm grubości
3	komora z gazem szlachetnym $8 \div 20$ mm grubości
4	szyba ≥ 4 mm grubości: - szyba float; - szyba hartowana ESG; - szyba laminowana VSG; (szyby mogą być barwione w masie, emaliowane lub trawione chemicznie)
5	silikon Dowsil 791
6	taśma ceramiczna KERAFIX 2000 15 x 4 mm
7	listwa szklenia ≥ 20 mm x 20/14 mm, drewno o gęstości 560 kg/m^3
8	gwóźdź $\varnothing 1,6$ x 40 mm lub wkręt $\varnothing 3,5$ x 40 mm (50 mm od narożnika i co 200 mm)
9	taśma pęczniająca KERAFIX FXL200 20 x 2 mm
10	podkładka drewniana 5 mm
11	profil z laminowanego lub litego drewna o śr. gęstości 560 kg/m^3

dopuszczone systemy zabudowy

ściana betonowa, ściana gipsowo-kartonowa

POLFLAM EI 30 TGU

Mocowanie szkła POLFLAM w konstrukcjach drewnianych

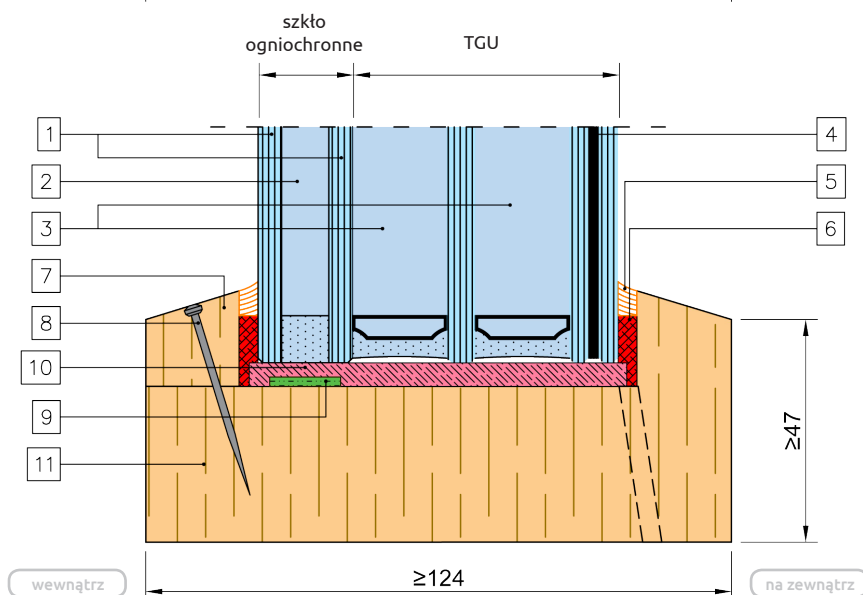
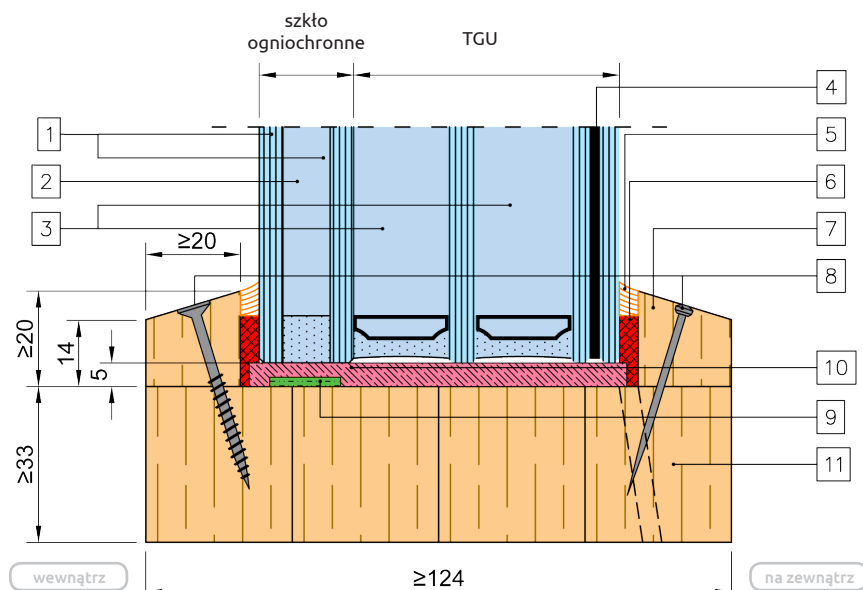

POLFLAM EI 30 (20 mm) TGU

przeszklenia wewnętrzne

maksymalne
wymiary

1800 mm x 4200 mm ($A_{max} = 6,35 \text{ m}^2$) – układ pionowy

3600 mm x 1800 mm ($A_{max} = 5,45 \text{ m}^2$) – układ poziomy

dokument odniesienia: w przygotowaniu



1	szyba hartowana ≥ 5 mm grubości szyba hartowana ornamentowa ≥ 6 mm grubości (szyby mogą być barwione w masie, emaliowane lub trawione chemicznie)
2	warstwa hydrożelu ≥ 10 mm grubości
3	komora z gazem szlachetnym $8 \div 20$ mm grubości
4	szyba ≥ 4 mm grubości: - szyba float; - szyba hartowana ESG; - szyba laminowana VSG; (szyby mogą być barwione w masie, emaliowane lub trawione chemicznie)
5	silikon Dowsil 791
6	taśma ceramiczna KERAFIX 2000 15 x 4 mm
7	listwa szklenia ≥ 20 mm x 20/14 mm, drewno o gęstości 560 kg/m^3
8	gwóźdź $\varnothing 1,6 \times 40$ mm lub wkręt $\varnothing 3,5 \times 40$ mm (50 mm od narożnika i co 200 mm)
9	taśma pęczniająca KERAFIX FXL200 20 x 2 mm
10	podkładka drewniana 5 mm
11	profil z laminowanego lub litego drewna o śr. gęstości 560 kg/m^3

dopuszczone systemy zabudowy

ściana betonowa, ściana gipsowo-kartonowa

POLFLAM EI 30

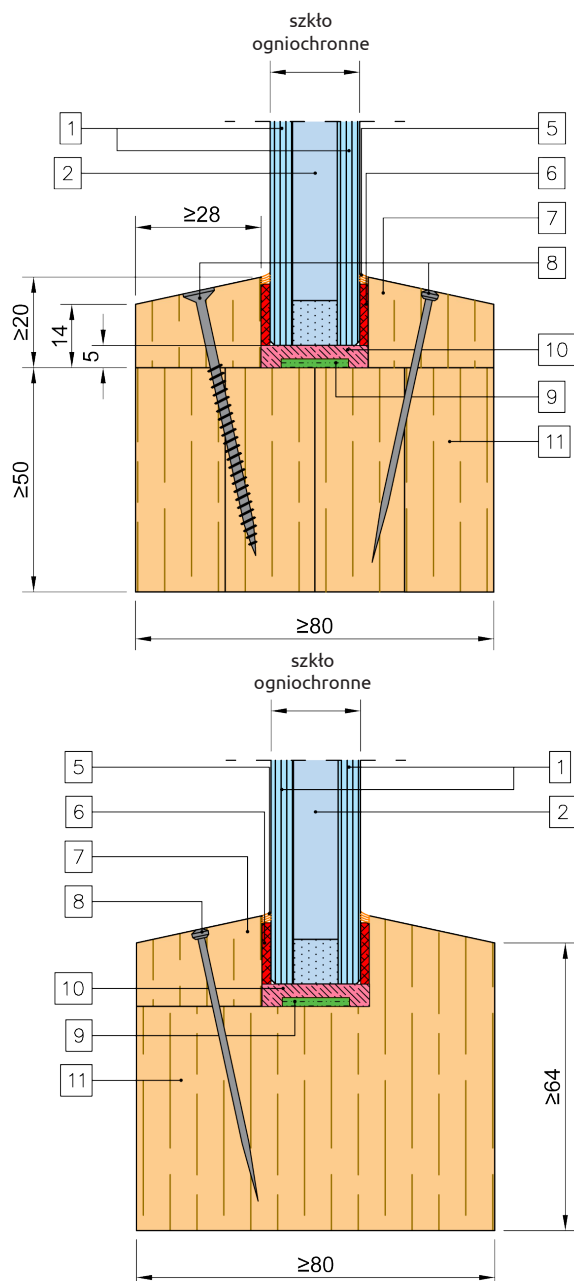

Mocowanie szkła POLFLAM w konstrukcjach drewnianych

POLFLAM EI 30 (20 mm)

przeszklenia wewnętrzne

maksymalne wymiary	1500 mm x 3000 mm ($A_{max} = 4,5 \text{ m}^2$) – układ pionowy
	1500 mm x 3000 mm ($A_{max} = 4,5 \text{ m}^2$) – układ poziomy

dokument odniesienia: LZP01-02135/19/Z00NZP

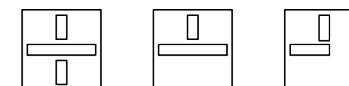

1	szyba hartowana $\geq 5 \text{ mm}$ grubości szyba hartowana ornamentowa $\geq 6 \text{ mm}$ grubości (szyby mogą być barwione w masie, emaliowane lub trawione chemicznie)
2	warstwa hydrożelu $\geq 10 \text{ mm}$ grubości
5	silikon Dowsil 700 Fire Stop Sealant
6	taśma rozprężna Hanno HANNO Werk
7	listwa szklenia $\geq 28 \text{ mm} \times 20/14 \text{ mm}$ drewno o gęstości 480 kg/m^3
8	gwóźdź $\varnothing 1,8 \times 60 \text{ mm}$ lub wkręt $\varnothing 3,5 \times 60 \text{ mm}$ (50 mm od narożnika i co 200 mm)
9	taśma pęczniająca PROMAT Promaseal-LW 2 x 30 mm
10	podkładka drewniana 5 mm
11	profil z laminowanego lub litego drewna o śr. gęstości 480 kg/m^3

dopuszczone systemy zabudowy

ściana z betonu komórkowego

POLFLAM EI 30

Mocowanie szkła POLFLAM w konstrukcjach drewnianych

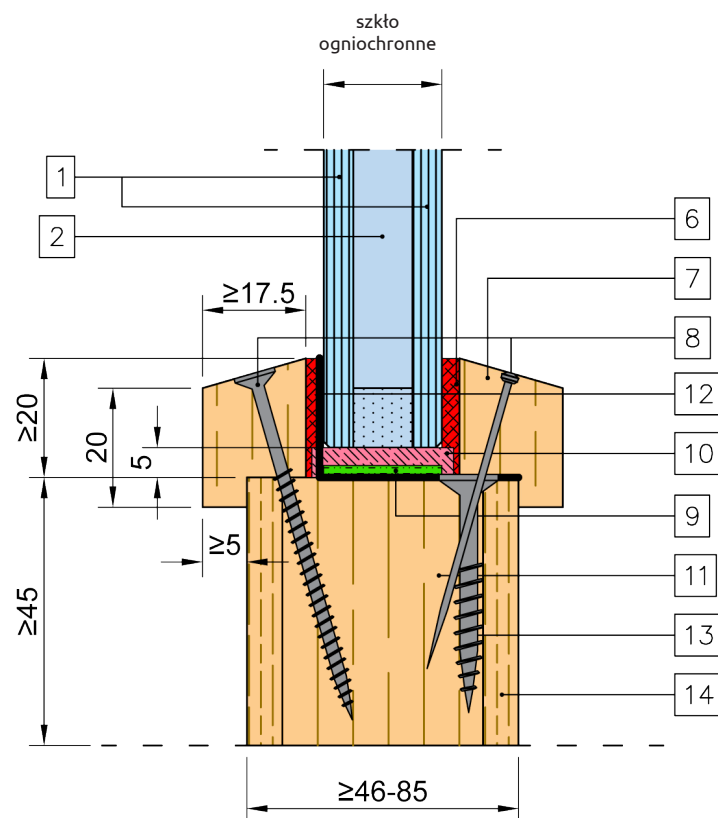

POLFLAM EI 30 (20 mm)

drzwi

maksymalne
wymiary

658 mm x 1638 mm – układ pionowy

658 mm x 1638 mm – układ poziomy

dokument odniesienia: ITB-KOT-2018/0407



1	szyba hartowana ≥ 5 mm grubości szyba hartowana ornamentowa ≥ 6 mm grubości (szyby mogą być barwione w masie, emaliowane lub trawione chemicznie)
2	warstwa hydrożelu ≥ 10 mm grubości
6	taśma ceramiczna KERAFIX 2000 8 x 4 mm, PROMAGLAF-HTI 1100 8 x 4 mm, FIBERFRAX 20 x 4 mm
7	listwa szklenia ≥ 20 mm x $\geq 17,5$ mm, drewno o gęstości 350 kg/m ³
8	wkręt $\emptyset 3$ x 70 mm lub gwóźdź $\emptyset 1,2$ x 50 (50 mm od narożnika i co 200 mm)
9	taśma pęczniąca: PROMAT Promaseal-HT 1,6 mm, Halspan Glazing Seal 10 x 3 mm or 25 x 3 mm, Halspan K 3 mm, Therm-A-Line 2 mm
10	podkładka drewniana 5 mm
11	profil z drewnianej sklejki warstwowej o śr. gęstości 530 kg/m ³
12	stalowy uchwyt szyby (zgodny z dokumentem odniesienia)
13	wkręt $\emptyset 5$ x 40 mm
14	plyta HDF 1÷6 mm 800 kg/m ³

POLFLAM EI 45

Mocowanie szkła POLFLAM w konstrukcjach drewnianych

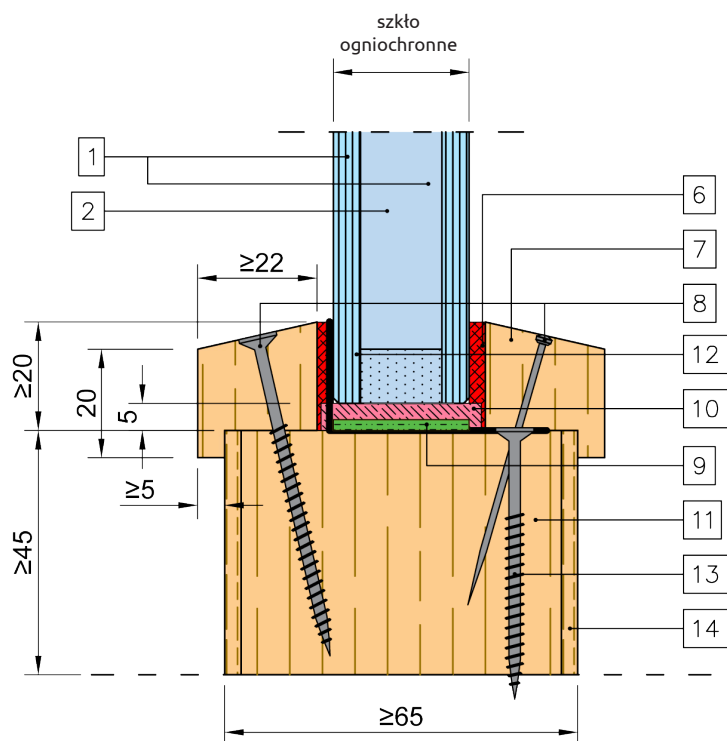

POLFLAM EI 45 (25 mm)	
drzwi	
maksymalne wymiary	907 mm x 1980 mm – układ pionowy
	907 mm x 1980 mm – układ poziomy
dokument odniesienia: 506/14/Z000NP	

1	szyba hartowana ≥ 5 mm grubości szyba hartowana ornamentowa ≥ 6 mm grubości (szyby mogą być barwione w masie, emaliowane lub trawione chemicznie)
2	warstwa hydrożelu ≥ 15 mm grubości
6	taśma ceramiczna KERAFIX 2000 8 x 4 mm
7	listwa szklenia ≥ 20 mm x $\geq 17,5$ mm drewno o gęstości 350 kg/m ³
8	wkręt $\varnothing 3$ x 70 mm lub gwóźdź $\varnothing 1,2$ x 50 (50 mm od narożnika i co 200 mm)
9	taśma pęczniąca PROMAT Promaseal-HT 1,6 x 25 mm
10	podkładka drewniana 5 mm
11	profil z drewnianej sklejki warstwowej o śr. gęstości 530 kg/m ³
12	stalowy uchwyt szyby (zgodny z dokumentem odniesienia)
13	wkręt $\varnothing 3,5$ x 50 mm
14	płyta HDF 3 mm 800 kg/m ³

POLFLAM EI 60

Mocowanie szkła POLFLAM w konstrukcjach drewnianych

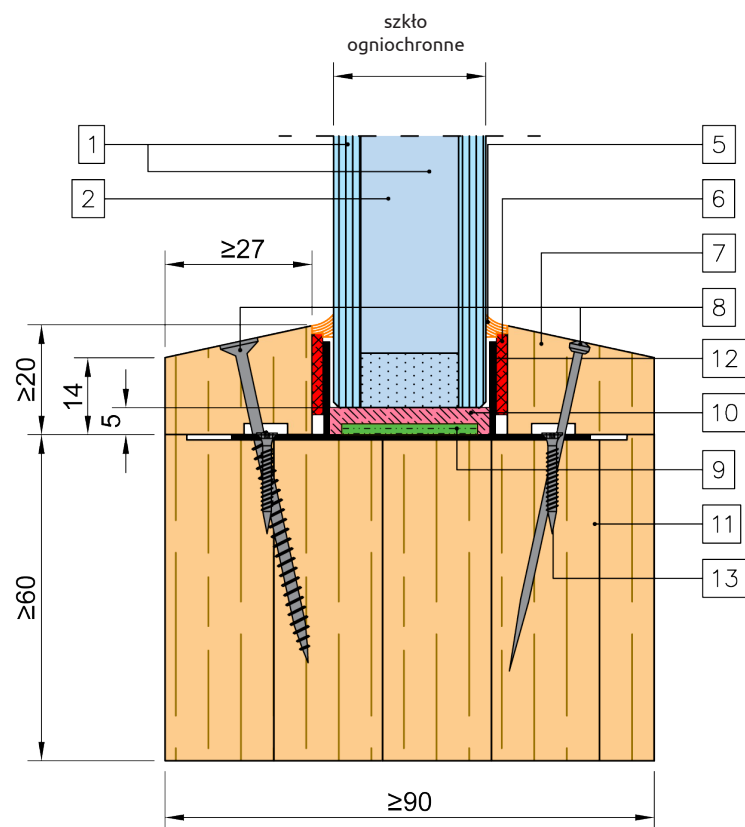

POLFLAM EI 60 (28 mm)

przeszklenia wewnętrzne

maksymalne
wymiary

1500 mm x 3000 mm ($A_{\max} = 4,5 \text{ m}^2$) – układ pionowy

1500 mm x 3000 mm ($A_{\max} = 4,5 \text{ m}^2$) – układ poziomy

dokument odniesienia: LZP03-02135/19/Z00NZP

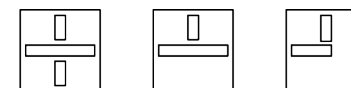

1	szyba hartowana ≥ 5 mm grubości szyba hartowana ornamentowa ≥ 6 mm grubości (szyby mogą być barwione w masie, emaliowane lub trawione chemicznie)
2	warstwa hydrożelu ≥ 18 mm grubości
5	silikon Dowsil 700 Fire Stop Sealant
6	taśma rozprężna Hanno HANNO Werk
7	listwa szklenia ≥ 28 mm x 20/14 mm drewno o gęstości 580 kg/m ³
8	gwóźdź $\varnothing 1,8$ x 60 mm lub wkręt $\varnothing 3,5$ x 60 mm (50 mm od narożnika i co 200 mm)
9	taśma pęczniająca PROMAT Promaseal-LW 2 x 30 mm
10	podkładka drewniana 5 mm
11	profil z laminowanego lub litego drewna o śr. gęstości 580 kg/m ³
12	uchwyt szyby ze stali nierdzewnej (100 mm od narożnika i co 300 mm)
13	wkręt $\varnothing 2$ x 20 mm

dopuszczone systemy zabudowy

ściana z betonu komórkowego

POLFLAM EI 60 DGU

Mocowanie szkła POLFLAM w konstrukcjach drewnianych

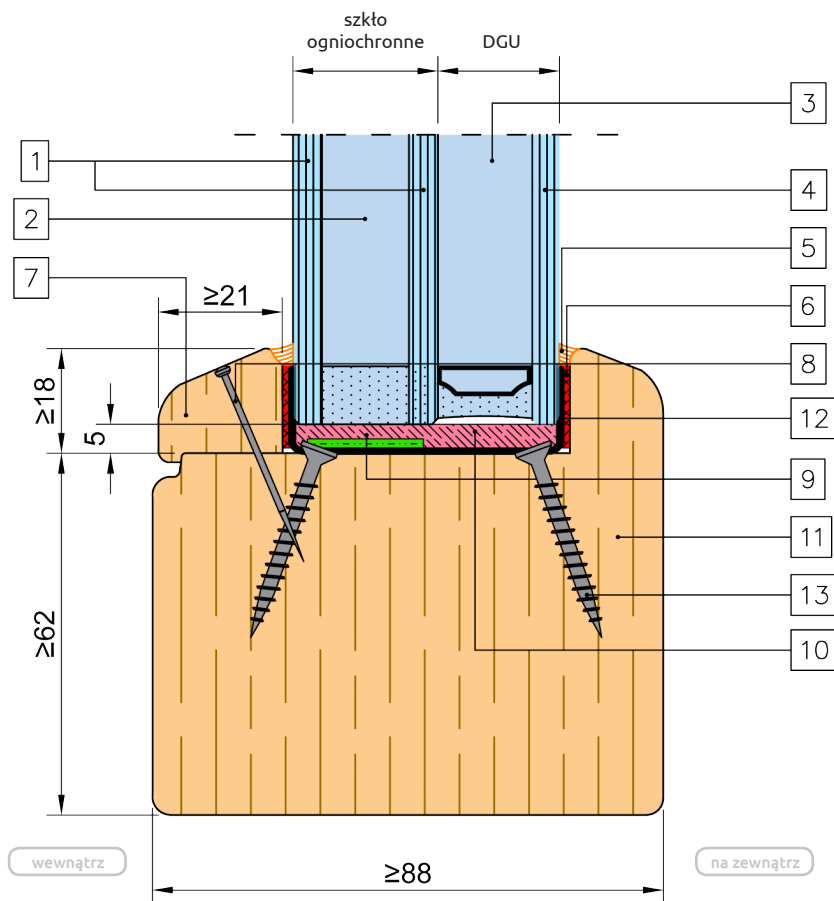

POLFLAM EI 60 (25 mm) DGU

przeszklenia wewnętrzne

maksymalne
wymiary

1526 mm x 1828 mm – układ pionowy

1526 mm x 1828 mm – układ poziomy

dokument odniesienia: LBO-1228.1/18



1	szyba hartowana ≥ 5 mm grubości szyba hartowana ornamentowa ≥ 6 mm grubości (szyby mogą być barwione w masie, emaliowane lub trawione chemicznie)
2	warstwa hydrożelu ≥ 15 mm grubości
3	komora z gazem szlachetnym $8 \div 20$ mm grubości
4	szyba ≥ 4 mm grubości: - szyba float; - szyba hartowana ESG; - szyba laminowana VSG; (szyby mogą być barwione w masie, emaliowane lub trawione chemicznie)
5	PROMAT Mastic
6	taśma pęczniąca PROMAT Promaseal-LW 1 x 10 mm
7	listwa szklenia ≥ 21 mm x 18 mm drewno o gęstości 700 kg/m^3
8	gwóźdź $\emptyset 1,1 \times 1,1 \times 35$ mm (50 mm od narożnika i co 200 mm)
9	taśma pęczniąca PROMAT Promaseal-LW 2 x 28 mm
10	podkładka drewniana 3 mm
11	profil z laminowanego lub litego drewna o śr. gęstości 700 kg/m^3
12	stalowy uchwyt szyby (150 mm od narożnika i co 350 mm)
13	wkręt $\emptyset 4 \times 35$ mm

dopuszczone systemy zabudowy: ściana z betonu komórkowego

POLFLAM EI 60

Mocowanie szkła POLFLAM w konstrukcjach drewnianych

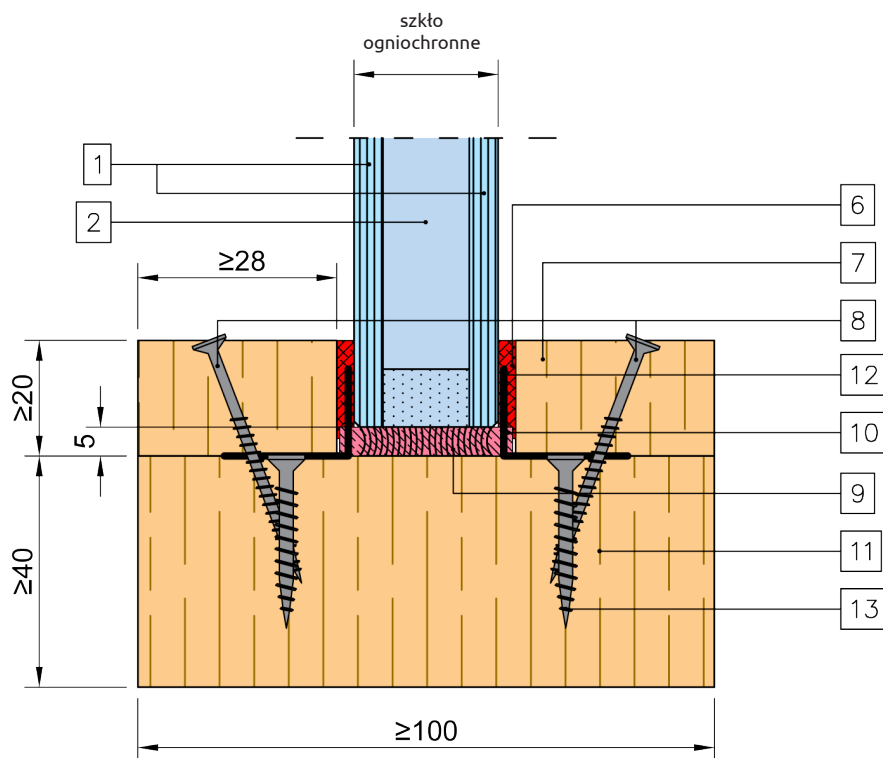

POLFLAM EI 60 (25 mm)

przeszklenia wewnętrzne

maksymalne wymiary	1090 mm x 2290 mm – układ pionowy
	1090 mm x 2290 mm – układ poziomy
dokument odniesienia: AT-15-5216/2015	

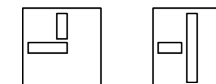

1	szyba hartowana ≥ 5 mm grubości szyba hartowana ornamentowa ≥ 6 mm grubości (szyby mogą być barwione w masie, emaliowane lub trawione chemicznie)
2	warstwa hydrożelu ≥ 15 mm grubości
6	taśma ceramiczna Gluske 6 x 17 mm
7	listwa szklenia ≥ 21 mm x ≥ 28 mm drewno o gęstości 650 kg/m ³
8	wkręt $\varnothing 3$ x 45 mm
9	masa ogniochronna: PROMAT Promaseal mastic, Den Braven Pyrocryl, DenBraven Pyropol, Pyroplex AC4
10	podkładka drewniana 5 mm
11	profil z drewnianej sklejki warstwowej o śr. gęstości 650 kg/m ³
12	stalowy uchwyt szyby (50 mm od narożnika i co 150 mm)
13	wkręt $\varnothing 4$ x 30 mm

dopuszczone systemy zabudowy

ściana z cegły ceramicznej, bloczków betonowych lub silikatowych,
ściana betonowa lub żelbetowa, ściana z cegły otworowej, betonu komórkowego,
ściana gipsowo-kartonowa

POLFLAM EI 60

Mocowanie szkła POLFLAM w konstrukcjach drewnianych

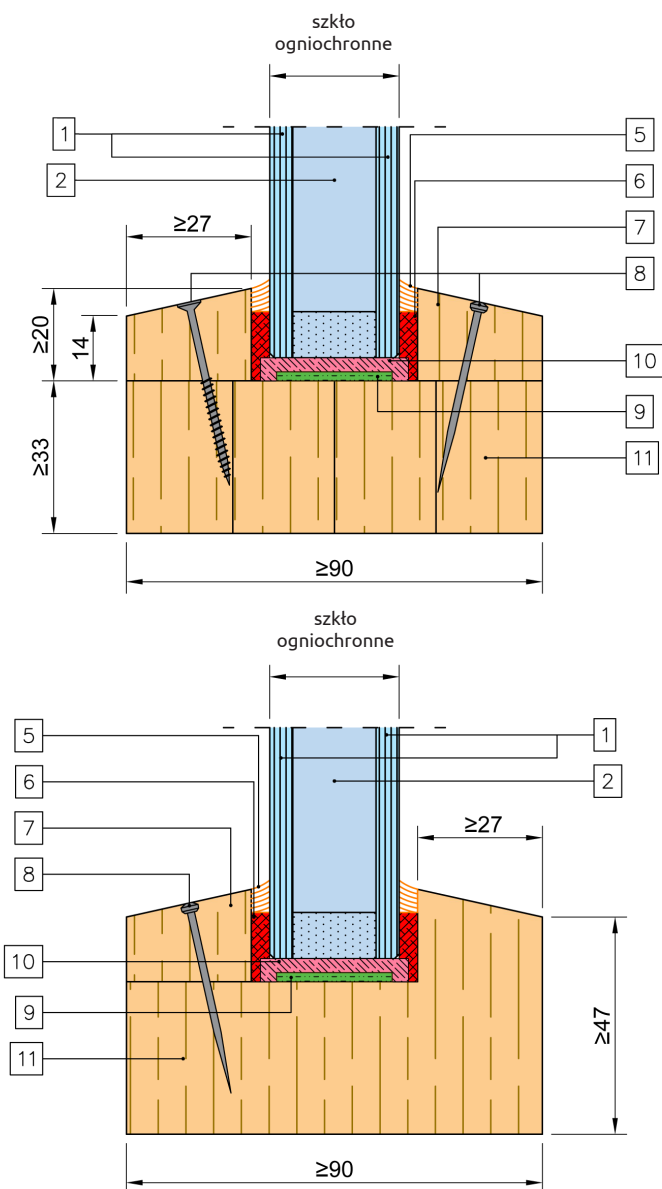

POLFLAM EI 60 (28 mm)

przeszklenia wewnętrzne

**maksymalne
wymiary**

1800 mm x 4200 mm ($A_{\max} = 6,35 \text{ m}^2$) – układ pionowy

3600 mm x 1800 mm ($A_{\max} = 5,45 \text{ m}^2$) – układ poziomy

dokument odniesienia: w przygotowaniu

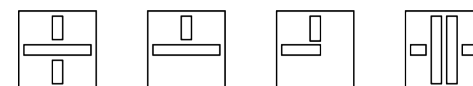

1	szyba hartowana ≥ 5 mm grubości szyba hartowana ornamentowa ≥ 6 mm grubości (szyby mogą być barwione w masie, emaliowane lub trawione chemicznie)
2	warstwa hydrożelu ≥ 18 mm grubości
5	silikon Dowsil 791
6	taśma ceramiczna KERAFIX 2000 15 x 4 mm
7	lista szklenia ≥ 20 mm x 27/14 mm, drewno o gęstości 650 kg/m^3
8	gwóźdź $\varnothing 1,6$ x 40 mm lub wkręt $\varnothing 3,5$ x 40 mm (50 mm od narożnika i co 200 mm)
9	taśma pęczniejąca KERAFIX FXL200 30 x 2 mm
10	podkładka drewniana 5 mm
11	profil z laminowanego lub litego drewna o śr. gęstości 650 kg/m^3

dopuszczone systemy zabudowy

ściana betonowa, ściana gipsowo-kartonowa

POLFLAM EI 60 DGU

Mocowanie szkła POLFLAM w konstrukcjach drewnianych

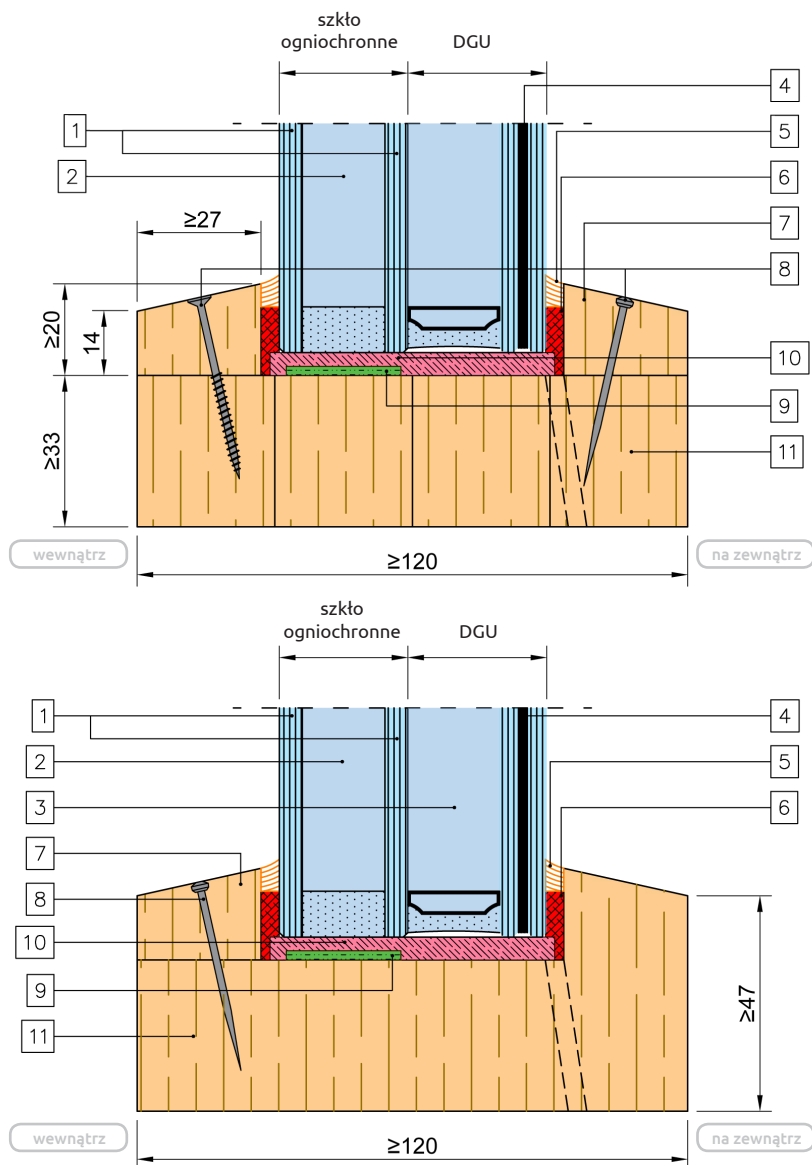

POLFLAM EI 60 (28 mm) DGU

przeszklenia wewnętrzne

maksymalne
wymiary

1800 mm x 4200 mm ($A_{\max} = 6,35 \text{ m}^2$) – układ pionowy

3600 mm x 1800 mm ($A_{\max} = 5,45 \text{ m}^2$) – układ poziomy

dokument odniesienia: w przygotowaniu



1	szyba hartowana ≥ 5 mm grubości szyba hartowana ornamentowa ≥ 6 mm grubości (szyby mogą być barwione w masie, emaliowane lub trawione chemicznie)
2	warstwa hydrożelu ≥ 18 mm grubości
3	komora z gazem szlachetnym $8 \div 20$ mm grubości
4	szyba ≥ 4 mm grubości: - szyba float; - szyba hartowana ESG; - szyba laminowana VSG; (szyby mogą być barwione w masie, emaliowane lub trawione chemicznie)
5	silikon Dowsil 791
6	taśma ceramiczna KERAFIX 2000 15 x 4 mm
7	listwa szklenia ≥ 20 mm x 27/14 mm, drewno o gęstości 650 kg/m^3
8	gwóźdź $\varnothing 1,6 \times 40$ mm lub wkręt $\varnothing 3,5 \times 40$ mm (50 mm od narożnika i co 200 mm)
9	taśma pęczniająca KERAFIX FXL200 30 x 2 mm
10	podkładka drewniana 5 mm
11	profil z laminowanego lub litego drewna o śr. gęstości 650 kg/m^3

dopuszczone systemy zabudowy

ściana betonowa, ściana gipsowo-kartonowa

POLFLAM EI 60 TGU

Mocowanie szkła POLFLAM w konstrukcjach drewnianych

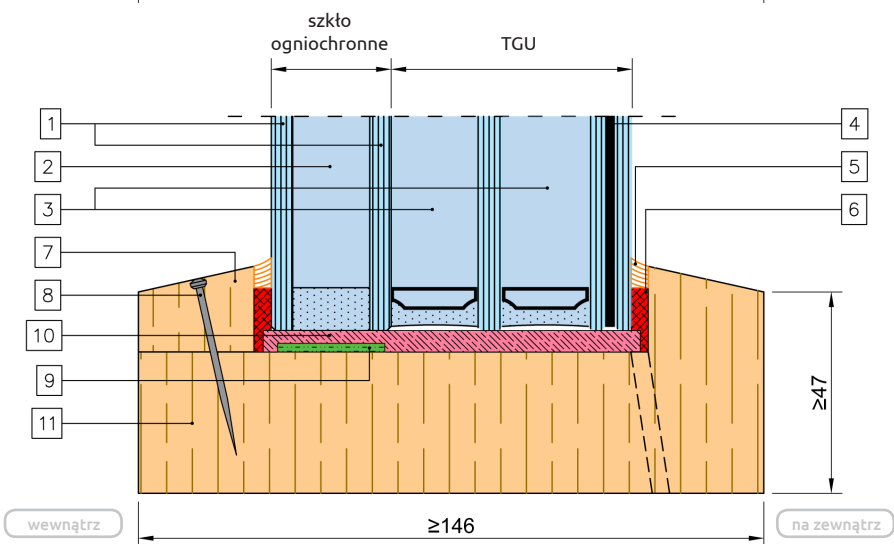
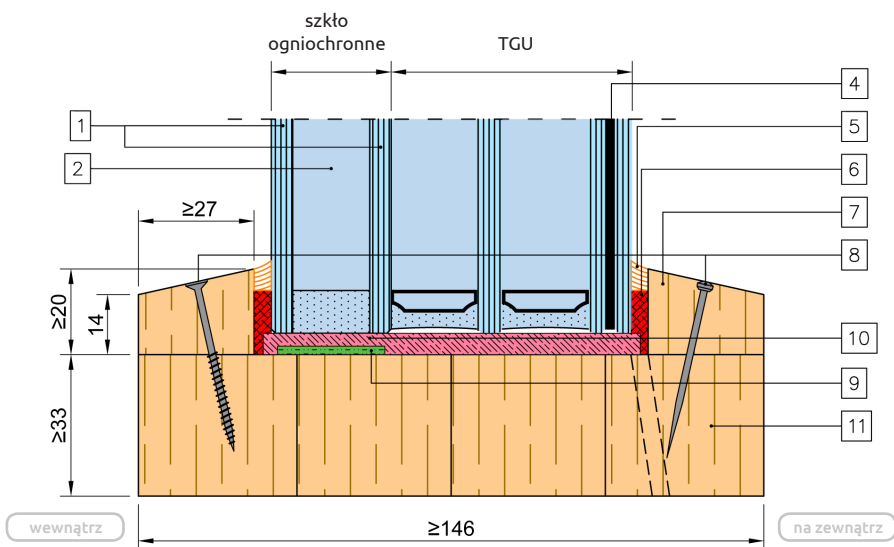

POLFLAM EI 60 (28 mm) TGU

przeszklenia wewnętrzne

maksymalne wymiary	1800 mm x 4200 mm ($A_{max} = 6,35 \text{ m}^2$) – układ pionowy
	3600 mm x 1800 mm ($A_{max} = 5,45 \text{ m}^2$) – układ poziomy
dokument odniesienia: w przygotowaniu	

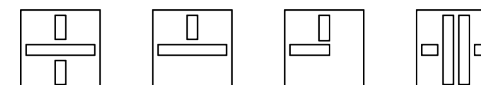

1	szyba hartowana ≥ 5 mm grubości szyba hartowana ornamentowa ≥ 6 mm grubości (szyby mogą być barwione w masie, emaliowane lub trawione chemicznie)
2	warstwa hydrożelu ≥ 18 mm grubości
3	komora z gazem szlachetnym $8 \div 20$ mm grubości
4	szyba ≥ 4 mm grubości: - szyba float; - szyba hartowana ESG; - szyba laminowana VSG; (szyby mogą być barwione w masie, emaliowane lub trawione chemicznie)
5	silikon Dowsil 791
6	taśma ceramiczna KERAFIX 2000 15 x 4 mm
7	listwa szklenia ≥ 20 mm x 27/14 mm, drewno o gęstości 650 kg/m^3
8	gwóźdź $\varnothing 1,6$ x 40 mm lub wkręt $\varnothing 3,5$ x 40 mm (50 mm od narożnika i co 200 mm)
9	taśma pęczniająca KERAFIX FXL200 30 x 2 mm
10	podkładka drewniana 5 mm
11	profil z laminowanego lub litego drewna o śr. gęstości 650 kg/m^3

dopuszczone systemy zabudowy

ściana betonowa, ściana gipsowo-kartonowa

POLFLAM EI 90

Mocowanie szkła POLFLAM w konstrukcjach drewnianych

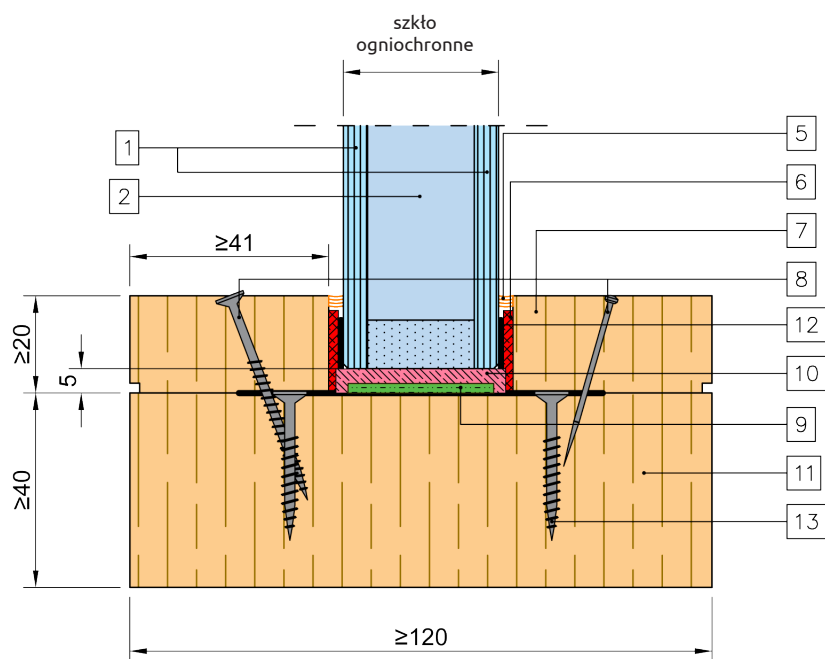

POLFLAM EI 90 (32 mm)	
przeszklenia wewnętrzne	
maksymalne wymiary	270 mm x 1625 mm – układ pionowy
dokument odniesienia: EFR-17-V-002021	

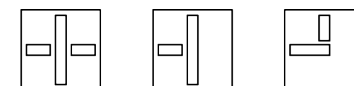

1	szyba hartowana ≥ 5 mm grubości szyba hartowana ornamentowa ≥ 6 mm grubości (szyby mogą być barwione w masie, emaliowane lub trawione chemicznie)
2	warstwa hydrożelu ≥ 22 mm grubości
5	silikon PROMAT Systemglas
6	taśma ceramiczna KERAFIX 2000 2 x 15 mm
7	listwa szklenia ≥ 20 mm x ≥ 41 mm drewno o gęstości 520 kg/m ³
8	wkręt $\varnothing 3$ x 45 mm lub gwóźdź $\varnothing 1$ x 35 (50 mm od narożnika i co 200 mm)
9	taśma pęczniająca Kerafix FXL 200 2 x 30 mm
10	podkładka PROMAT Flami 12 3 x 29 x 80 mm
11	profil z laminowanego lub litego drewna o śr. gęstości 520 kg/m ³
12	uchwyt szyby ze stali nierdzewnej (50 mm od narożnika i co 200 mm)
13	wkręt $\varnothing 3,5$ x 30 mm

dopuszczone systemy zabudowy	
ściana betonowa	

POLFLAM EI 90

Mocowanie szkła POLFLAM w konstrukcjach drewnianych

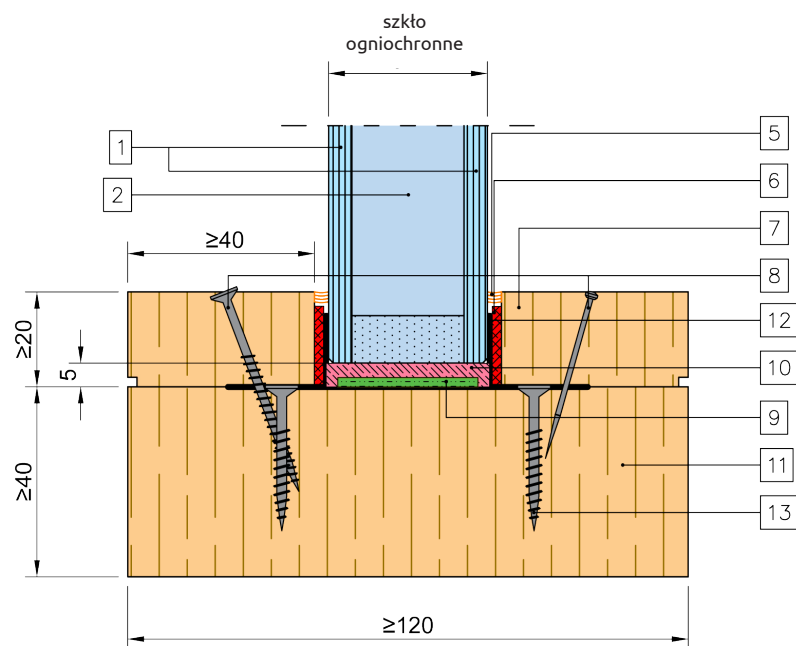

POLFLAM EI 90 (34 mm)

przeszklenia wewnętrzne

maksymalne
wymiary

2150 mm x 3300 mm – układ pionowy

dokument odniesienia: EFR-17-V-002021

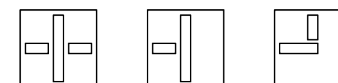

1	szyba hartowana ≥ 6 mm grubości szyba hartowana ornamentowa ≥ 6 mm grubości (szyby mogą być barwione w masie, emaliowane lub trawione chemicznie)
2	warstwa hydrożelu ≥ 22 mm grubości
5	silikon PROMAT Systemglas
6	taśma ceramiczna KERAFIX 2000 2 x 15 mm
7	listwa szklenia ≥ 20 mm x ≥ 40 mm drewno o gęstości 520 kg/m^3
8	wkręt $\text{Ø}3 \times 45$ mm lub gwóźdź $\text{Ø}1 \times 35$ (50 mm od narożnika i co 200 mm)
9	taśma pęczniająca Kerafix FXL 200 2 x 30 mm
10	podkładka PROMAT Flami 12 3 x 29 x 80 mm
11	profil z laminowanego lub litego drewna o śr. gęstości 520 kg/m^3
12	uchwyt szyby ze stali nierdzewnej (50 mm od narożnika i co 200 mm)
13	wkręt $\text{Ø}3,5 \times 30$ mm

dopuszczone systemy zabudowy

ściana betonowa

Szko POLFLAM BR w systemach bezramowych

Szko POLFLAM BR pozwala stworzyć transparentną przegrodę ogniową bez słupków pionowych, o wysokości do 4200 mm i nieograniczonej długości.

System montażu bezramowego daje możliwość uzupełnienia przegrody o przeszklone drzwi ogniochronne lub bez odporności ogniowej.

Szko POLFLAM BR	EI 30	EI 60	EI 90*	EI 120*
grubość [mm]	30	35	45	50
waga [kg/m ²]	65	69	82	90
przepuszczalność światła [Lt%]	84,9	84,5	83,8	81
redukcja dźwięku R_w [dB]	43	44	47	46
Safety class	1/B/1 (zgodnie z PN-EN 12600)			
zakres temperatur użytkowania	-40°C / +50°C			
szko gięte	tak			

* Możliwość wykonania testów odporności ogniowej.

POLFLAM BR EI 30

Mocowanie szkła POLFLAM w konstrukcjach drewnianych

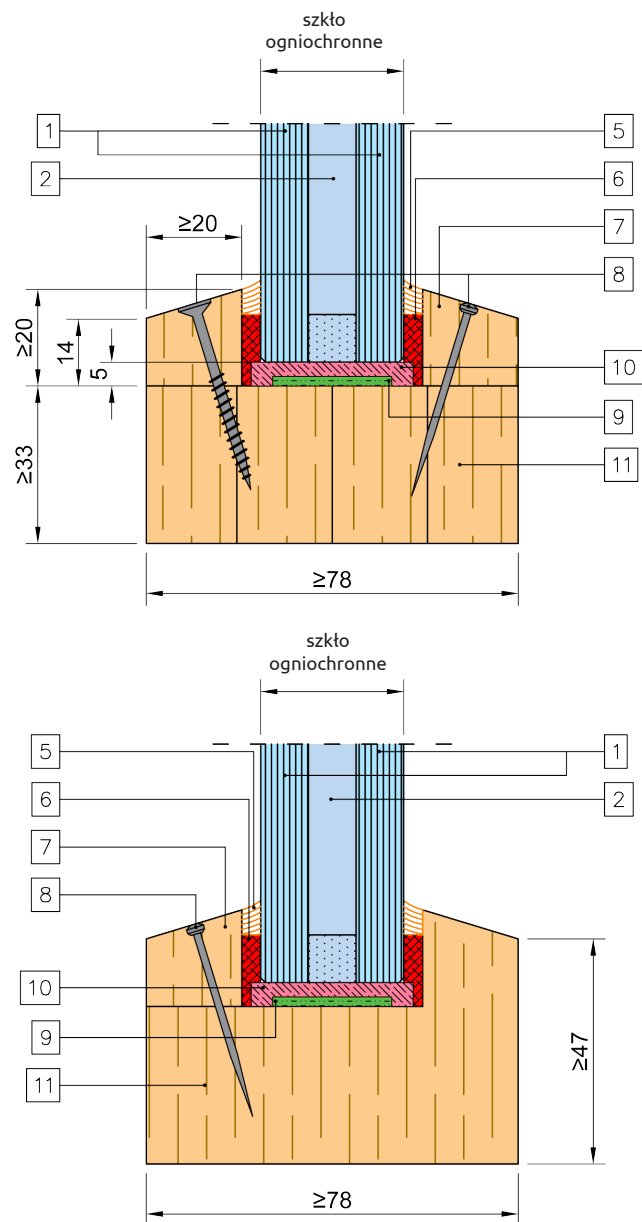

POLFLAM BR EI 30 (30 mm)

przeszklenia wewnętrzne

maksymalne wymiary	2400 mm x 4200 mm ($A_{\max} = 8,47 \text{ m}^2$) – układ pionowy
	2400 mm x 4200 mm ($A_{\max} = 8,47 \text{ m}^2$) – układ poziomy
dokument odniesienia: w przygotowaniu	
1	szyba hartowana $\geq 10\text{mm}$ grubości (szyby mogą być barwione w masie, emaliowane lub trawione chemicznie)
2	warstwa hydrożelu $\geq 10 \text{ mm}$ grubości
5	silikon Dowsil 791
6	taśma ceramiczna KERAFIX 2000 15 x 4 mm
7	listwa szklenia $\geq 20 \text{ mm} \times 20/14 \text{ mm}$, drewno o gęstości 560 kg/m^3
8	gwóźdź $\varnothing 1,6 \times 40 \text{ mm}$ lub wkręt $\varnothing 3,5 \times 40 \text{ mm}$ (50 mm od narożnika i co 200 mm)
9	taśma pęczniająca KERAFIX FXL200 20 x 2 mm
10	podkładka drewniana 5 mm
11	profil z laminowanego lub litego drewna o śr. gęstości 560 kg/m^3

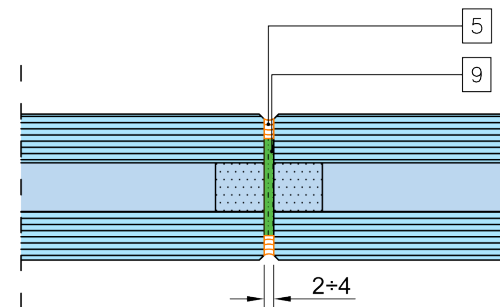

POLFLAM BR EI 30

Mocowanie szkła POLFLAM BR z dekoracyjną listwą drewnianą

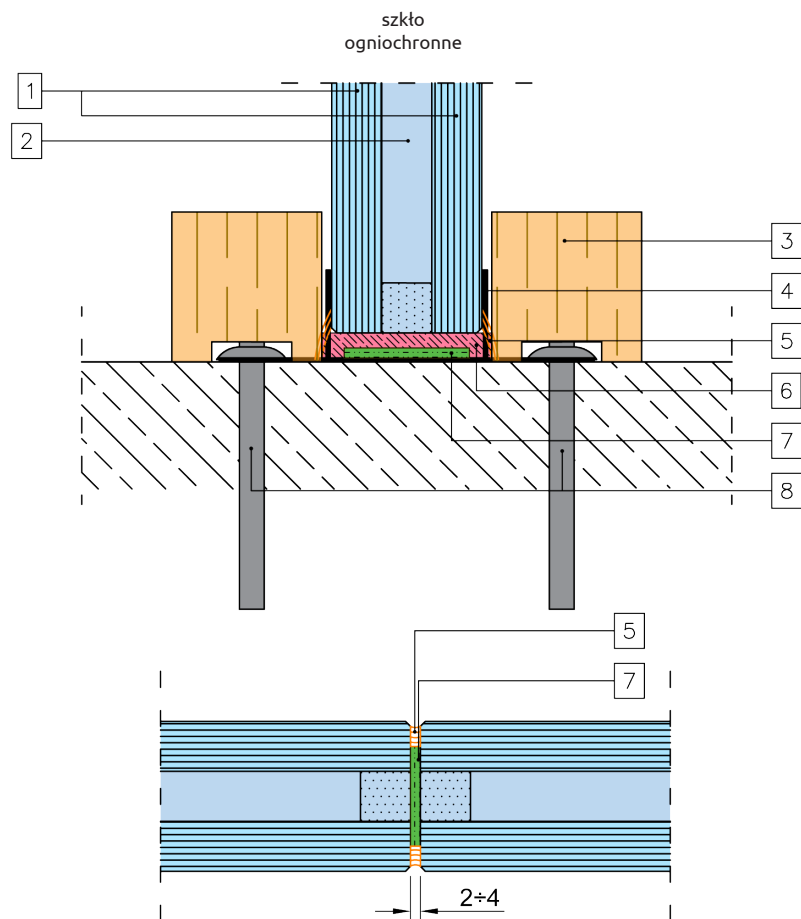

POLFLAM BR EI 30 (30 mm)

przeszklenia wewnętrzne

maksymalne
wymiary

2200 mm x 4200 mm – układ pionowy

2200 mm x 4200 mm – układ poziomy

dokument odniesienia: LBO-731/15

1	szyba hartowana ≥ 10 mm grubości (szyby mogą być barwione w masie, emaliowane lub trawione chemicznie)
2	warstwa hydrożelu ≥ 10 mm grubości
3	listwa drewniana o średniej gęstości 650 kg/m^3
4	zacisk mocujący szkło (100 mm od narożnika i co 400 mm)
5	silikon: 1) PROMAT Systemglas 2) DOW Corning Firestop 700
6	podkładka drewniana 5 mm
7	taśma pęczniąca: 1) PYROPLEX 2 x 22,2 mm 2) KERAFIX Flexpan 2 x 30 mm 3) PROMAT 2 x 30 mm
8	kotek wbijany $\text{Ø}6 \times 50$ mm lub wkręt WSPC $\text{Ø}4.2 \times 40$ mm

dopuszczone systemy zabudowy

ściana z cegły pełnej i bloczków betonowych, ściana betonowa lub żelbetowa,
ściana z cegły otworowej lub betonu komórkowego, ściana gipsowo-kartonowa

POLFLAM BR EI 30

Mocowanie szkła POLFLAM BR z dekoracyjną listwą drewnianą

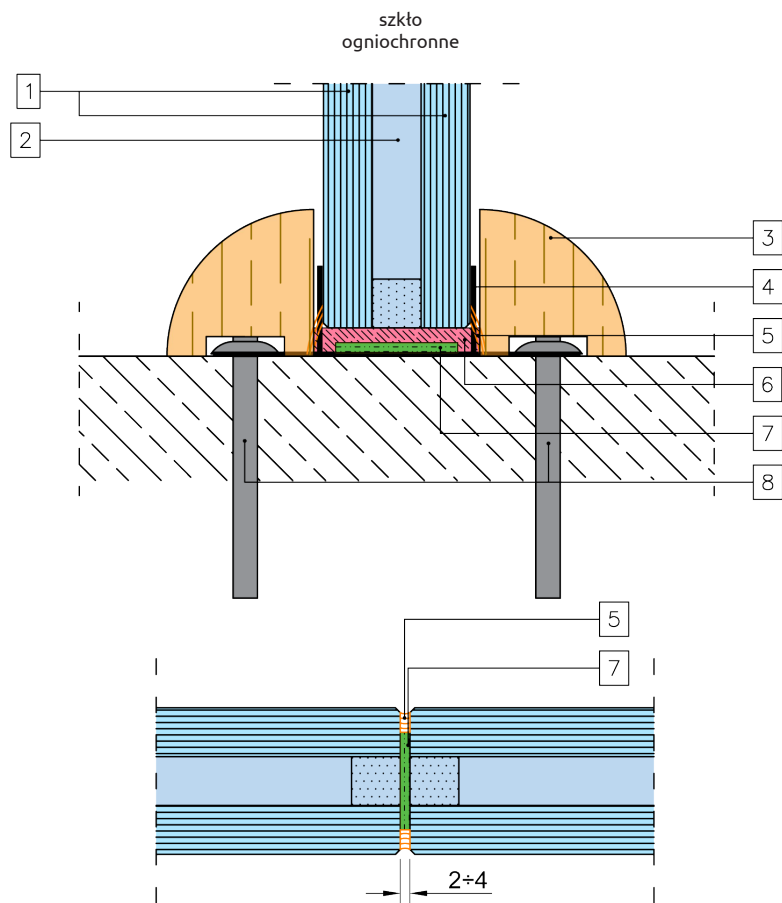

POLFLAM BR EI 30 (30 mm)

przeszklenia wewnętrzne

maksymalne wymiary

2200 mm x 4200 mm – układ pionowy

2200 mm x 4200 mm – układ poziomy

dokument odniesienia: LBO-731/15

1	szyba hartowana ≥ 10 mm grubości (szyby mogą być barwione w masie, emaliowane lub trawione chemicznie)
2	warstwa hydrożelu ≥ 10 mm grubości
3	listwa drewniana o średniej gęstości 650 kg/m^3
4	zacisk mocujący szkło (100 mm od narożnika i co 400 mm)
5	silikon: 1) PROMAT Systemglas 2) DOW Corning Firestop 700
6	podkładka drewniana 5 mm
7	taśma pęczniająca: 1) PYROPLEX 2 x 22,2 mm 2) KERAFIX Flexpan 2 x 30 mm 3) PROMAT 2 x 30 mm
8	kotek wbijany $\text{Ø}6 \times 50$ mm lub wkręt WSPC $\text{Ø}4.2 \times 40$ mm

dopuszczone systemy zabudowy

ściana z cegły pełnej i bloczków betonowych, ściana betonowa lub żelbetowa, ściana z cegły otworowej lub betonu komórkowego, ściana gipsowo-kartonowa

POLFLAM BR EI 30

Mocowanie szkła POLFLAM BR z dekoracyjną listwą drewnianą

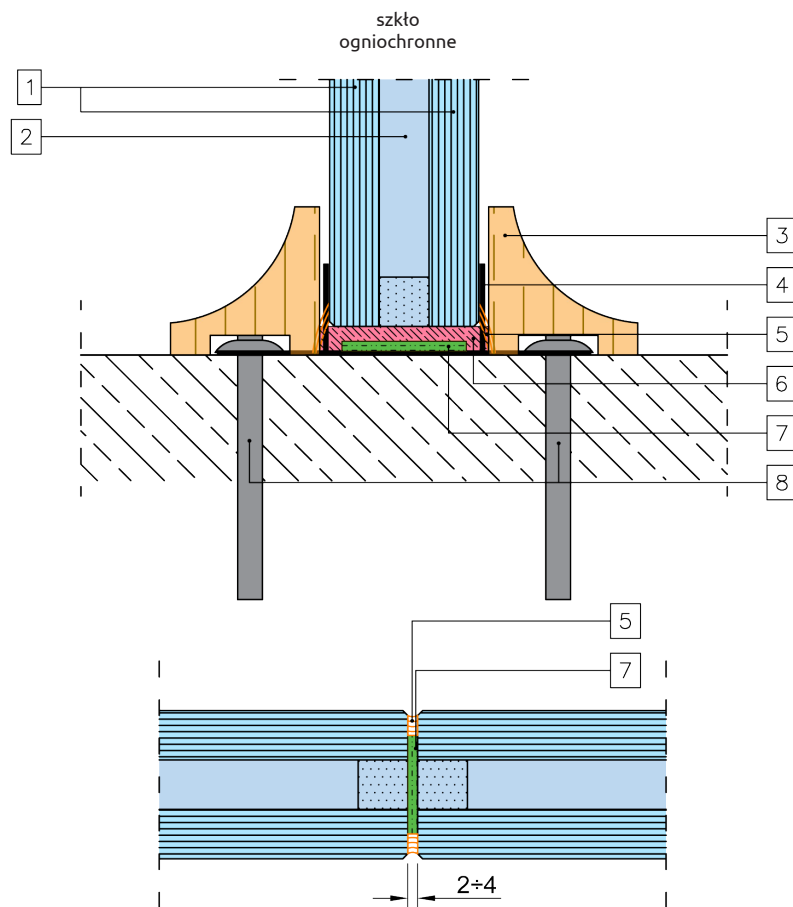

POLFLAM BR EI 30 (30 mm)

przeszklenia wewnętrzne

maksymalne wymiary

2200 mm x 4200 mm – układ pionowy

2200 mm x 4200 mm – układ poziomy

dokument odniesienia: LBO-731/15

1	szyba hartowana ≥ 10 mm grubości (szyby mogą być barwione w masie, emaliowane lub trawione chemicznie)
2	warstwa hydrożelu ≥ 10 mm grubości
3	listwa drewniana o średniej gęstości 650 kg/m^3
4	zacisk mocujący szkło (100 mm od narożnika i co 400 mm)
5	silikon: 1) PROMAT Systemglas 2) DOW Corning Firestop 700
6	podkładka drewniana 5 mm
7	taśma pęczniająca: 1) PYROPLEX 2 x 22,2 mm 2) KERAFIX Flexpan 2 x 30 mm 3) PROMAT 2 x 30 mm
8	kołek wbijany $\text{Ø}6 \times 50$ mm lub wkręt WSPC $\text{Ø}4.2 \times 40$ mm

dopuszczone systemy zabudowy

ściana z cegły pełnej i bloczków betonowych, ściana betonowa lub żelbetowa, ściana z cegły otworowej lub betonu komórkowego, ściana gipsowo-kartonowa

POLFLAM BR EI 60

Mocowanie szkła POLFLAM BR z dekoracyjną listwą drewnianą

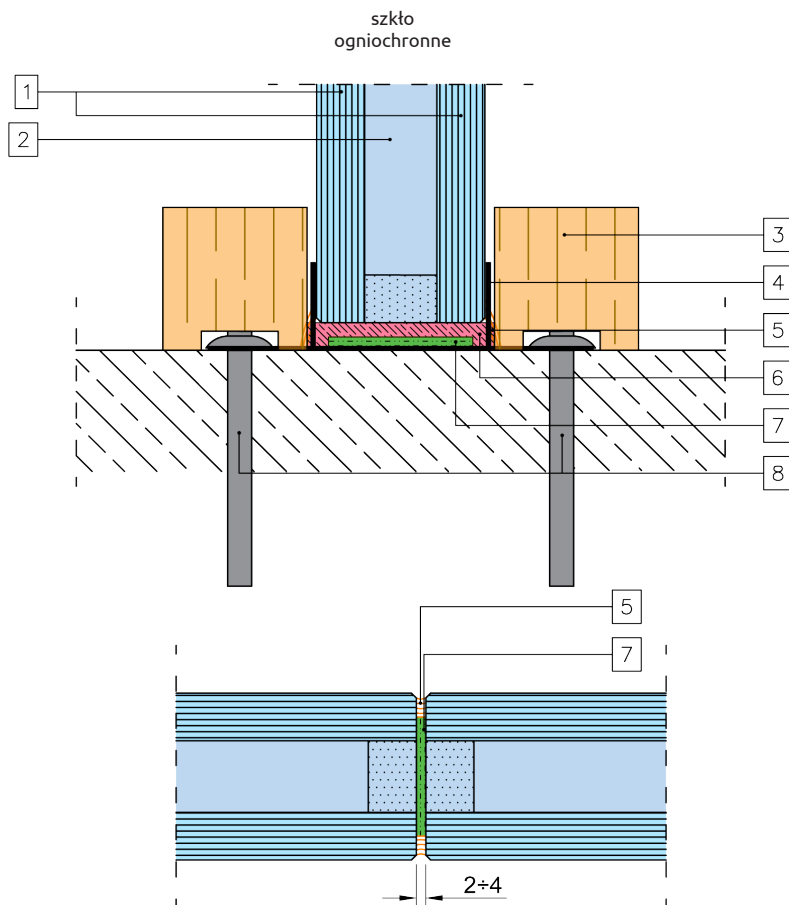

POLFLAM BR EI 60 (35 mm)

przeszklenia wewnętrzne

maksymalne wymiary

2200 mm x 3850 mm ($A_{\max} = 7,70 \text{ m}^2$) – układ pionowy

2200 mm x 3850 mm ($A_{\max} = 7,70 \text{ m}^2$) – układ poziomy

dokument odniesienia: LBO-1343/19

1	szyba hartowana $\geq 10\text{mm}$ grubości (szyby mogą być barwione w masie, emaliowane lub trawione chemicznie)
2	warstwa hydrożelu $\geq 15 \text{ mm}$ grubości
3	listwa drewniana o średniej gęstości 650 kg/m^3
4	zacisk mocujący szkło (100 mm od narożnika i co 400 mm)
5	silikon: 1) PROMAT Systemglas 2) DOW Corning Firestop 700
6	podkładka drewniana 5 mm
7	taśma pęczniająca: 1) PYROPLEX 2 x 22,2 mm 2) KERAFIX Flexpan 2 x 30 mm 3) PROMAT 2 x 30 mm
8	kołek wbijany $\varnothing 6 \times 50 \text{ mm}$ lub wkręt WSPC $\varnothing 4.2 \times 40 \text{ mm}$

dopuszczone systemy zabudowy

ściana z cegły pełnej i bloczków betonowych, ściana betonowa lub żelbetowa, ściana z cegły otworowej lub betonu komórkowego, ściana gipsowo-kartonowa

POLFLAM BR EI 60

Mocowanie szkła POLFLAM BR z dekoracyjną listwą drewnianą

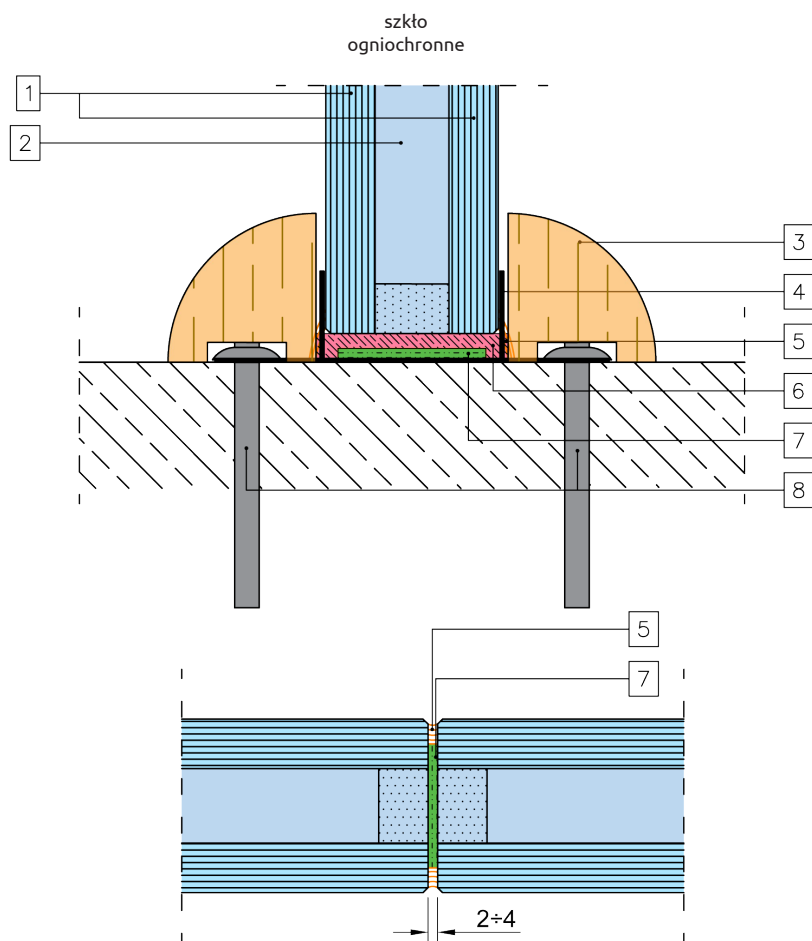

POLFLAM BR EI 60 (35 mm)

przeszklenia wewnętrzne

maksymalne wymiary	2200 mm x 3850 mm ($A_{max} = 7,70 \text{ m}^2$) – układ pionowy
	2200 mm x 3850 mm ($A_{max} = 7,70 \text{ m}^2$) – układ poziomy
dokument odniesienia: LBO-1343/19	

1	szyba hartowana $\geq 10\text{mm}$ grubości (szyby mogą być barwione w masie, emaliowane lub trawione chemicznie)
2	warstwa hydrożelu $\geq 15 \text{ mm}$ grubości
3	listwa drewniana o średniej gęstości 650 kg/m^3
4	zacisk mocujący szkło (100 mm od narożnika i co 400 mm)
5	silikon: 1) PROMAT Systemglas 2) DOW Corning Firestop 700
6	podkładka drewniana 5 mm
7	taśma pęczniająca: 1) PYROPLEX 2 x 22,2 mm 2) KERAFIX Flexpan 2 x 30 mm 3) PROMAT 2 x 30 mm
8	kotek wbijany $\varnothing 6 \times 50 \text{ mm}$ lub wkręt WSPC $\varnothing 4.2 \times 40 \text{ mm}$

dopuszczone systemy zabudowy

ściana z cegły pełnej i bloczków betonowych, ściana betonowa lub żelbetowa, ściana z cegły otworowej lub betonu komórkowego, ściana gipsowo-kartonowa

POLFLAM BR EI 60

Mocowanie szkła POLFLAM BR z dekoracyjną listwą drewnianą

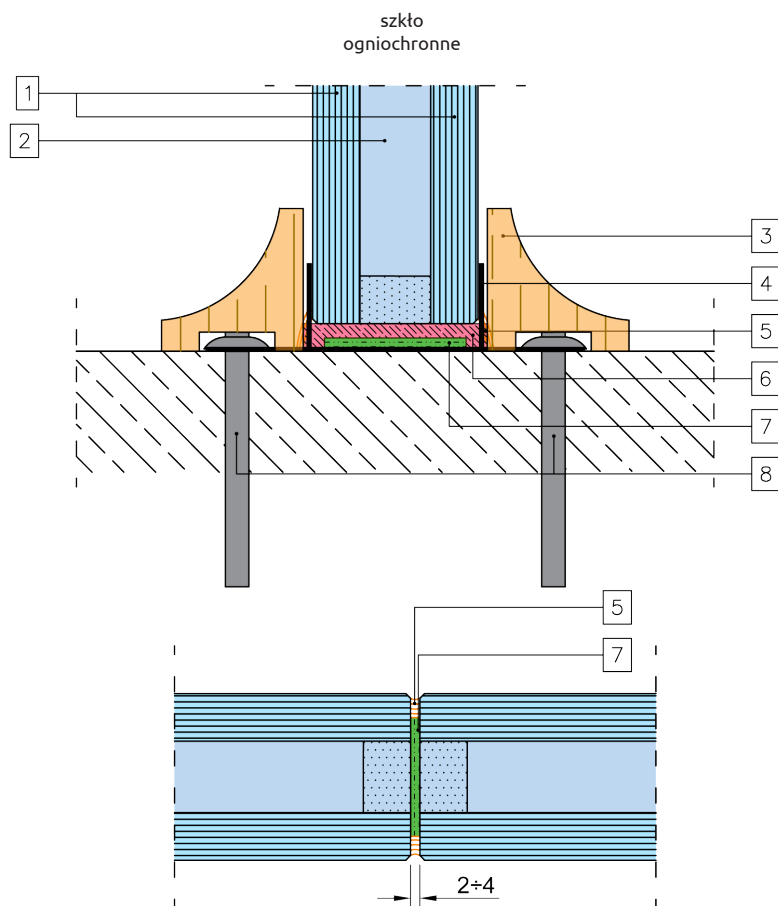

POLFLAM BR EI 60 (35 mm)

przeszklenia wewnętrzne

maksymalne wymiary

2200 mm x 3850 mm ($A_{max} = 7,70 \text{ m}^2$) – układ pionowy

2200 mm x 3850 mm ($A_{max} = 7,70 \text{ m}^2$) – układ poziomy

dokument odniesienia: LBO-1343/19

1	szyba hartowana $\geq 10\text{mm}$ grubości (individual panes can be tinted, coated, surface treated)
2	warstwa hydrożelu $\geq 15 \text{ mm}$ grubości
3	listwa drewniana o średniej gęstości 650 kg/m^3
4	zacisk mocujący szkło (100 mm od narożnika i co 400 mm)
5	silikon: 1) PROMAT Systemglas 2) DOW Corning Firestop 700
6	podkładka drewniana 5 mm
7	taśma pęczniająca: 1) PYROPLEX 2 x 22,2 mm 2) KERAFIX Flexpan 2 x 30 mm 3) PROMAT 2 x 30 mm
8	kotek wbijany $\text{Ø}6 \times 50 \text{ mm}$ lub wkręt WSPC $\text{Ø}4.2 \times 40 \text{ mm}$

dopuszczone systemy zabudowy

ściana z cegły pełnej i bloczków betonowych, ściana betonowa lub żelbetowa, ściana z cegły otworowej lub betonu komórkowego, ściana gipsowo-kartonowa



WNĘTRZA



OKNA I DRZWI

POLFLAM[®]
SZKŁO OGNIOCHRONNE

POLFLAM sp. z o.o.
ul. Solidarności 1, Runów
05-504 Złotokłos, Poland
tel: +48 22 726 92 17
e-mail: info@polflam.com,
export@polflam.com
www.polflam.com